

HYGROS-TEC III

Sistema automático de mojado

El sistema está constituido por una sonda de medición de las características fundamentales del producto en entrada, por un medidor de capacidad producto y por una unidad de mojado para la dosificación, mando y control de la emisión del agua. La sonda de medición está en grado de determinar instantáneamente el peso electrolítico, temperatura y constante dieléctrica del producto en entrada y de elaborarlos determinando el porcentaje de agua presente en el producto. El sistema HYGROS-TEC III es idóneo para una capacidad hasta de 30 t/h con la adición de agua hasta un máximo de 2500 lt/h.

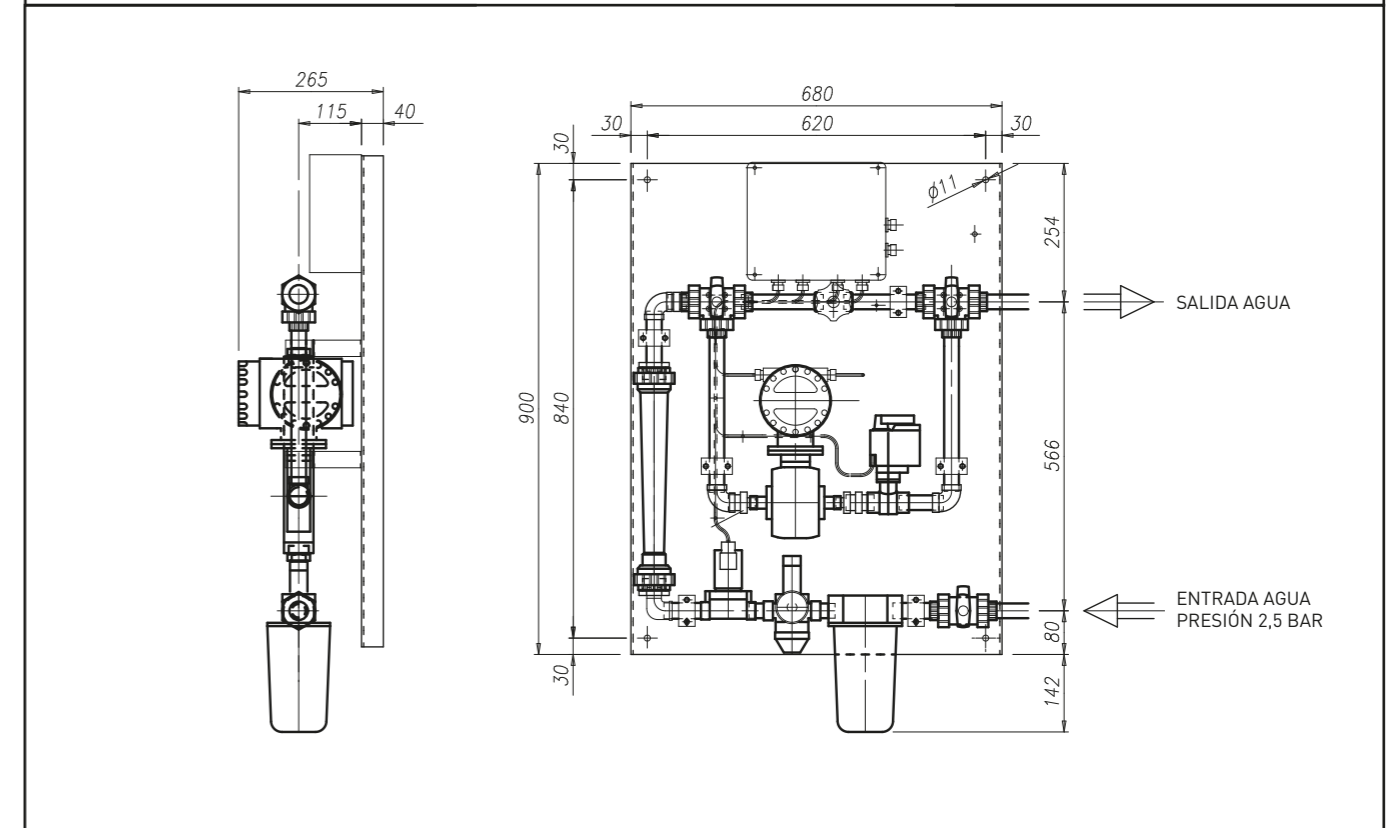
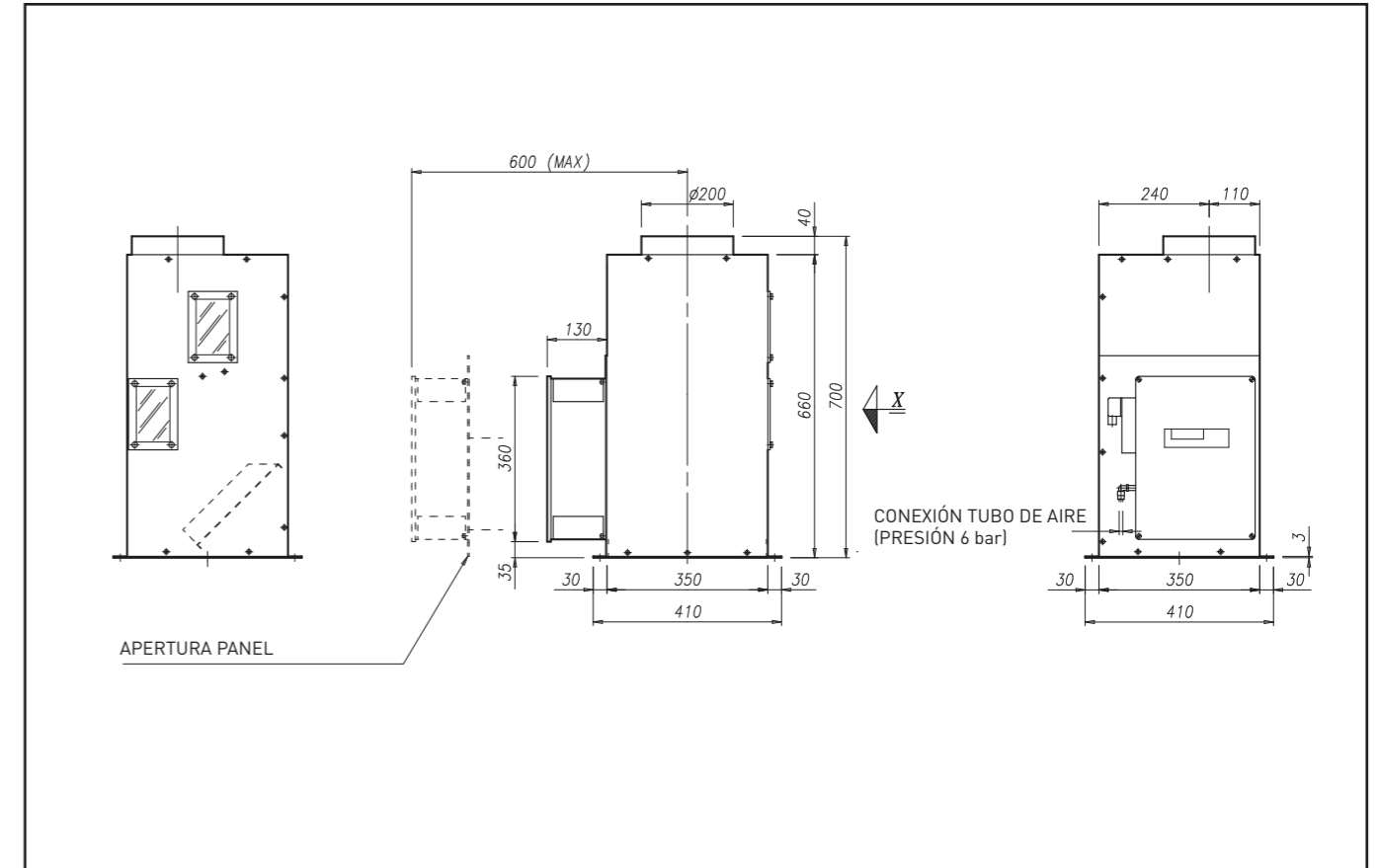
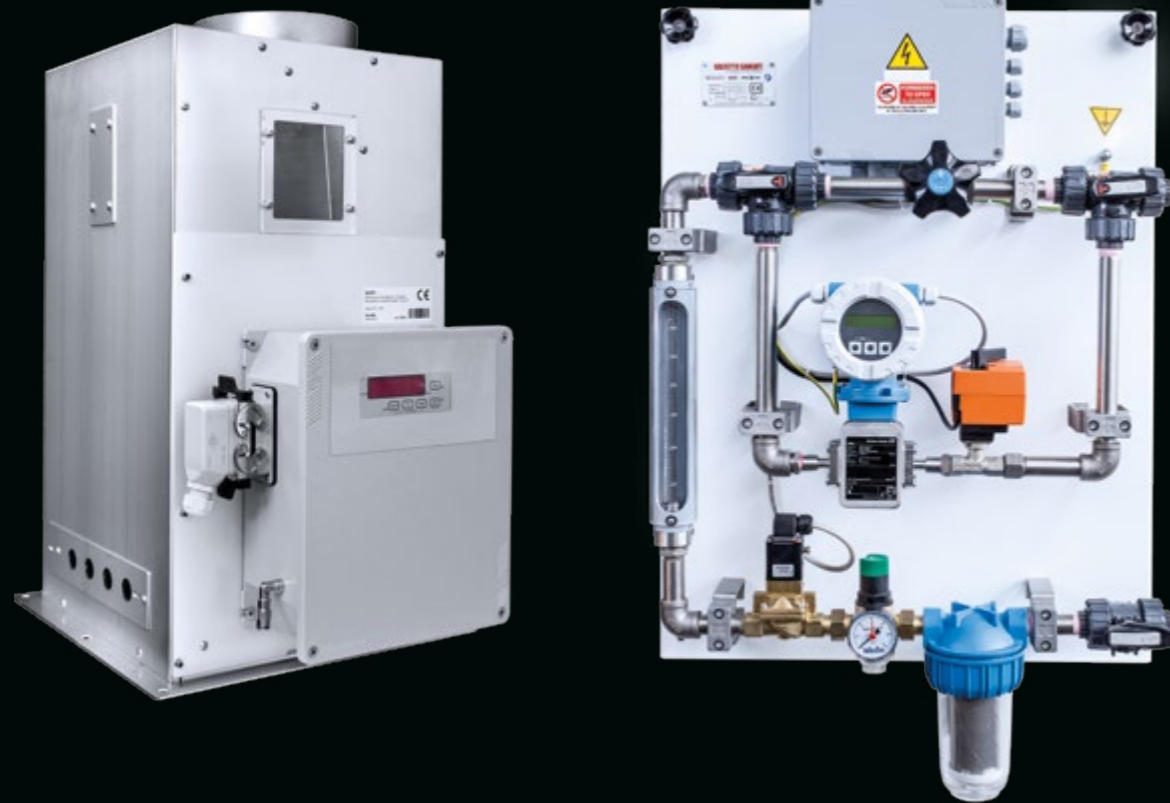

Dimensiones en mm